



# NIVA 4x4

## CHEVROLET NIVA 2019



**от 535 500\* ₺**



Комплектация	Двигатель/Трансмиссия	Цена	Цена с учетом скидки**
NIVA L	1,7 л., 5 МТ, 4x4	680 000 ₺	<b>535 500 ₺</b>
NIVA LC	1,7 л., 5 МТ, 4x4	729 000 ₺	<b>597 600 ₺</b>
NIVA LE	1,7 л., 5 МТ, 4x4	764 000 ₺	<b>629 100 ₺</b>
NIVA GLC Multimedia	1,7 л., 5 МТ, 4x4	810 000 ₺	<b>670 500 ₺</b>
NIVA LEM	1,7 л., 5 МТ, 4x4	810 000 ₺	<b>670 500 ₺</b>
NIVA GLC	1,7 л., 5 МТ, 4x4	799 000 ₺	<b>660 600 ₺</b>
NIVA LE Camouflage	1,7 л., 5 МТ, 4x4	774 000 ₺	<b>638 100 ₺</b>
NIVA LEM Camouflage	1,7 л., 5 МТ, 4x4	820 000 ₺	<b>679 500 ₺</b>



название ДЦ,  
телефон  
Адрес оф дилера

\*Цена указана с учетом скидок по программам «Скидка при покупке в кредит» 35 000 рублей, «Трейд Ин» 50 000 рублей на комплектацию L 2019 года, а также скидки 10% по программе «Первый/Семейный автомобиль». Скидка предоставляется на автомобили 2019 года выпуска. Срок действия предложения ограничен. Не является публичной офертой. Количество автомобилей ограничено.

\*\*Цена указана с учетом скидок по программам «Скидка при покупке в кредит» 35 000 рублей, «Трейд Ин» 30 000 рублей, увеличенной на 20 000 рублей скидки по программе «Трейд Ин» на комплектацию L, а также скидки 10% по программе «Первый/Семейный автомобиль».

Служба клиентской поддержки Chevrolet NIVA 8 800 737 77 21  
chevrolet-niva.ru





# NIVA 4x4

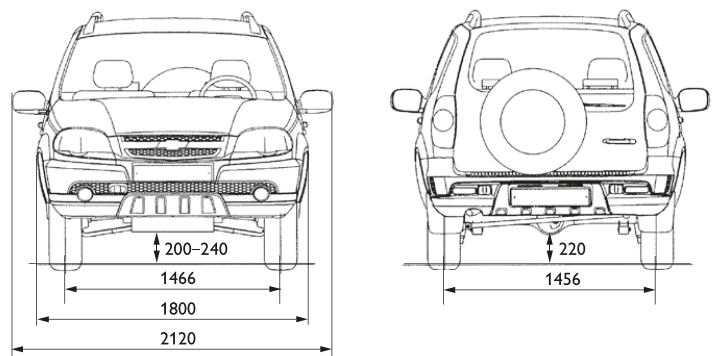
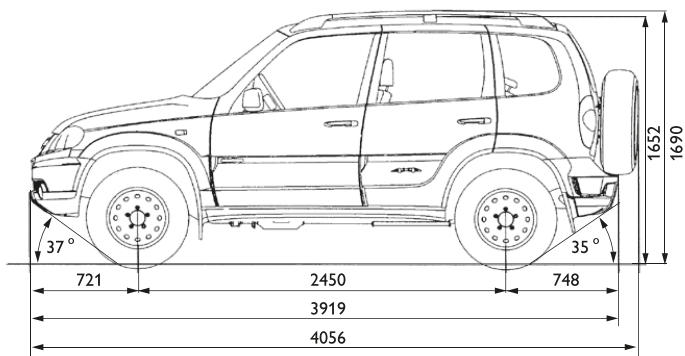

## ТЕХНИЧЕСКИЕ ХАРАКТЕРИСТИКИ

Двигатель	1,7
Количество мест, оборудованных ремнями безопасности	5
Технически допустимая максимальная масса транспортного средства, кг	1860
Масса транспортного средства в снаряженном состоянии, кг	1485
Грузоподъемность, кг	450
Максимально допустимая нагрузка на крыше, включая вес багажника, кг	75
Объем багажного отделения, л	320
- при сложенных задних сиденьях	650
Допустимая полная масса буксируемого прицепа, кг	
- с тормозами	1200
- без тормозов	600
Радиус поворота, м	5,7

Двигатель	
Тип	бензиновый, 4-цилиндровый, рядный с распределенным впрыском топлива
Рабочий объем, см <sup>3</sup>	1690
Номинальная мощность, л.с.	80
Максимальный крутящий момент, об/мин	127,4 (4000)
Максимальная скорость, км/ч	140
Заправочный объем бензобака, л	58
Нормы токсичности	EURO 5

Расход топлива, л/100 км	
Смешанный тип	10,2
Трансмиссия	
Привод	постоянный, на все колеса через межосевой блокируемый дифференциал
Раздаточная коробка	2-ступенчатая, с межосевым дифференциалом, имеющим принудительную блокировку
Подвеска автомобиля	
Передняя	пружинная, независимая, 2-рычажная
Задняя	пружинная, зависимая, 5-штанговая
Тормоза	
Передние	дисковые
Задние	барабанные
Вакуумный усилитель	9"
Шины	радиальные
Размерность шин	205/75R15, 205/70R15, 215/65R16



название ДЦ,  
телефон  
Адрес оф дилера

CHEVROLET NIVA: ВНЕДОРОЖНИК ИЗ РОССИИ

# ДЛЯ ЭКСТРЕМАЛЬНОЙ ЭКСПЛУАТАЦИИ



## ПРЕИМУЩЕСТВА

Выдающиеся внедорожные качества.

Уникальная геометрическая проходимость и высокая маневренность, достигаемая за счет компактных габаритов и формы кузова.

Долговечность, надежность и простота в обслуживании—на сегодняшний день 580 000 из всех произведенных автомобилей по-прежнему находятся в эксплуатации.

Универсальность, обеспечивающая возможность эксплуатации как в городе, так и в условиях тяжелого бездорожья.

Автомобиль устойчив, без труда справляется с колеями, ямами и проходит броды глубиной до 500 мм (комплектация со шноркелем).

Адаптирован к сложным климатическим условиям.

Эталонная плавность хода и энергоемкая подвеска.

## ПРОИЗВОДСТВО

ЗАО «Джи Эм-АВТОВАЗ»,  
г. Тольятти, Россия

- ✓ Соответствие ISO 9001:2015
- ✓ Контроль качества на каждом этапе производства, тестирование готовых автомобилей
- ✓ С 2002 года выпущено более **700 000** автомобилей

## ТЕХНИЧЕСКИЕ ХАРАКТЕРИСТИКИ

- Компактный 5-местный внедорожник, сегмент В
- Двигатель бензиновый, 4-цилиндровый, 1,7 литра (EURO 5)
- Постоянный полный привод, блокировка межосевого дифференциала
- Раздаточная коробка с понижающим рядом
- Механическая трансмиссия 5MT
- Независимая передняя подвеска, зависимая задняя подвеска
- 5 комплектаций, 12 цветов
- Дополнительные опции: ABS, подушки безопасности, кондиционер, полный электропакет, включая электрообогрев ветрового стекла, мультимедиа система, USB-разъем и др.
- Специальные внедорожные комплектации: шноркель, фаркоп, защита элементов трансмиссии и др.

